

**Bockermann**

moderne Schlauchpflegesysteme



**STS**

**.... Elektrischer**

**Schlauchtrockenschrank....**



**Bewährte Technik....**

**.... Bewährtes Design**



## Schlauchtrockenschrank STS 820 / 821 / 822 bestehend aus:

- Gestell aus hochwertig eloxierten Aluminiumprofilen
- eingeschobene Wände mit spezieller Beschichtung aus Melaminharz
- 2-flügelige Tür mit Griffen und Rastverschluß
- Türfüllung aus Platten mit Beschichtung aus Melaminharz ( Typ 820 / 822 )
- Türfüllung aus bruchfestem, durchsichtigem Makralonglas zur optimalen Einsicht in den Schrank ( Nur Typ 821 )
- Bodenbefestigungsanker
- Kleiderstange für den obersten Einschub
- Einschübe aus Aluminium U-Schienen seitlich an den Wänden montiert
- 10 Gitterrosten aus feuerverzinktem Profilstahl zum Einschieben in die seitlichen Einschübe ( Typ 820 / 821 )
- Hordenwagen kompl. mit 10 Gitterrosten zum gesamten Einfahren in den Trockenschrank Ausführung kompl. feuerverzinkt ( Typ 822 )

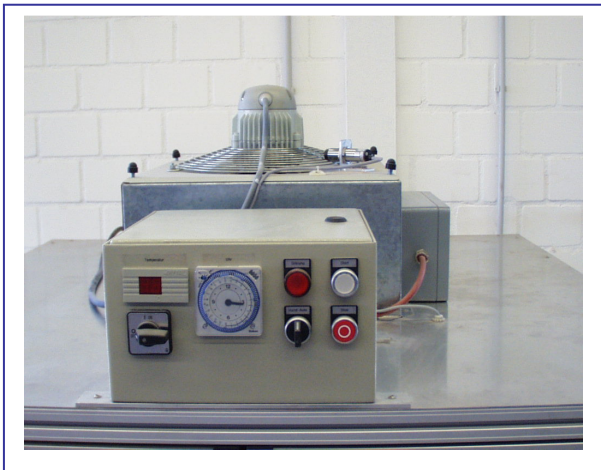

## Warmlufteinrichtung bestehend aus:

- Geräuscharmer Dachventilator mit Aluminiumflügel
- Ventilatorgehäuse aus verzinktem Stahlblech
- Heizwiderstände unterhalb des Lüfterflügels mit Sicherheitsabdeckung montiert
- Regelthermostat mit digitaler Temperaturanzeige
- Sicherheitsthermostat gegen Überhitzung
- Luftstromwächter zum Abschalten der Heizung bei Ventilatordefekt
- Steuerung für Handbetrieb und Automatikbetrieb mit Zeitschaltuhr

**Schlauchtrockenschrank zum gleichzeitigen Trocknen von bis zu 20 Schläuchen der Größe D / C / B / oder 5 Schläuchen der Größe A, sowie Uniformen, Leinen oder sonstigen Gegenständen. Bei geöffneten Türen kann der Schrank auch als Raumheizung genutzt werden.**

Die gereinigten Schläuche werden nach der Reinigung und Druckprüfung lose gerollt auf die Rosten im Trockenschrank ( Typ 820 / 821 ) oder fahrbarem Hordenwagen gelegt ( Typ 822 / 823 ) Der Dachventilator bläst gleichmäßig die durch Heizwiderstände erwärmte Luft auf die Schläuche. Die Temperatur der Heizung ist einstellbar, beträgt aber in der Regel 38°C. Durch die eingebaute Schaltuhr können Schläuche auch im Automatikbetrieb z.B. Nachts mit günstigem Nachtstrom getrocknet werden. Die durchschnittliche Trocknungsdauer der Schläuche beträgt in der Regel zwischen 3 und 4 Stunden je nach Anzahl der Schläuche und Belüftung des Raumes.

### **Abluftventilation: ( Optional )**

Durch eine Abluftventilation als Zusatzausstattung wird eine schnellere Trocknung der Schläuche erreicht. Die feuchte Luft wird nach außen ins Freie abgeführt, wodurch die Luftfeuchtigkeit in den Räumen verhindert wird. Spätere Feuchtigkeitsschäden an der Bausubstanz werden verhindert. Eine Abluftventilation besteht aus einem Abluftventilator mit 1800 cbm/h Luftleistung, einer Wandhülse sowie einer automatischen Verschlußklappe mit Fliegendraht und Regenabweisenden Lamellen.



**Nachwickeltisch NWT 824:**

#### Gitterrostwagen GW 823

- Stabiler Fahrwagen aus feuerverzinktem Profilstahl
- 10 feuerverzinkte Gitterrosten
- 2 Lenk – 2 Lenkrollen
- 2 Schiebegriffe
- Rosteneinschübe als U-Schienen aus Aluminium

#### Nachwickeltisch NWT 824

- Stabiles Tischgestell in fahrbarer Ausführung mit wasserfest verleimter Multiplex-Buchenplatte
- Handkurbel zum Einstecken in den Schlauch



**Hordenwagen Typ 823:**

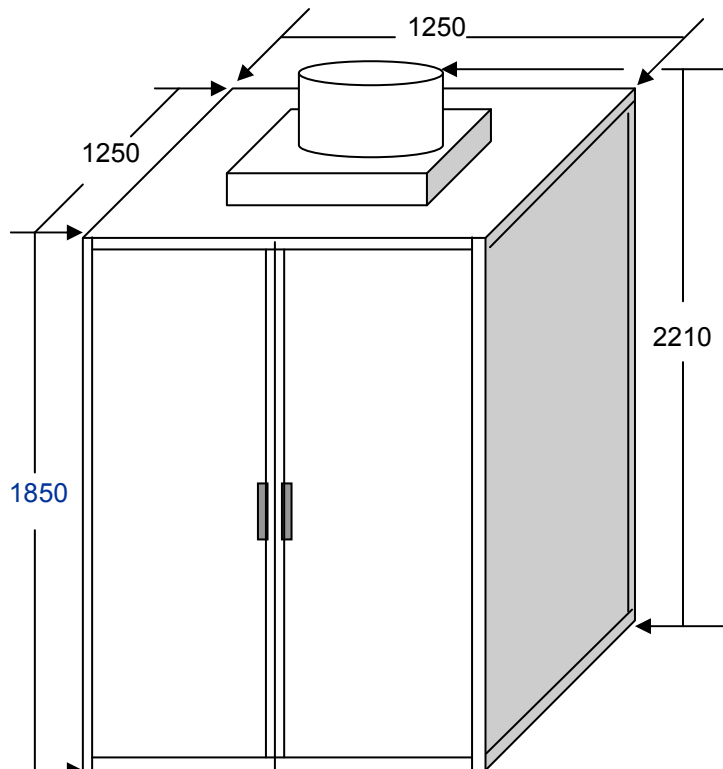
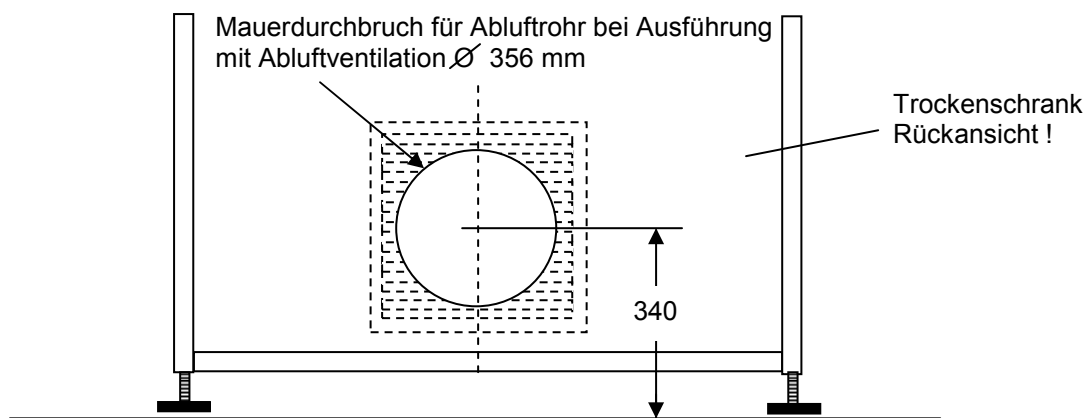

#### Technische Daten:

Spannung: 400 V  
 Stromanschluß: 16 A CEE  
 Heizleistung: 6 kW  
 Förderleistung: 2010 m<sup>3</sup>/h  
 Drehzahl: 1360 U/min  
 Gewicht: ca. 250 kg

#### Ausführungen:

Typ 820: Normalausführung

Typ 821: Normalausführung mit durchsichtiger Tür

Typ 822: Schrank kompl. mit fahr - barem Hordenwagen

# *Bockermann*



**moderne Schlauchpflegesysteme**

Wilh. Bockermann Anlagen & Gerätebau GmbH  
D-32130 Enger Spenger Str. 281  
Tel. +49 / 5224 / 93834-0 Fax. +49 / 5224 / 93834-29  
e-mail: [info@bockermann-feuerwehrtechnik.de](mailto:info@bockermann-feuerwehrtechnik.de)  
Internet: [www.bockermann-feuerwehrtechnik.de](http://www.bockermann-feuerwehrtechnik.de)

Technische Änderungen vorbehalten